

Bu Resim MESA OTO ELEKTRİK LTD.ŞTİ'nin malıdır. Şirket Yetkililerinin izni olmaksızın kopya edilemez, üzerinde değişiklik yapılamaz.
This image MESA AUTO ELECTRIC LTD.'s are property. Can not be copied without the consent of the company authorized, any changes can be made.

PARÇA KODU PART CODE	PARÇA ADI PART NAME	ERKEK TERMİNAL MALE TERMINAL	a ÖLÇÜSÜ (AYAR) a MEASURE (SET)	s ÖLÇÜSÜ (KALINLIK) s MEASURE (THICKNESS)	Malzeme Material	Kaplama / Coating		
						SN	AG	Nİ
TD 2130.80 DP	TIRNAKLI DİŞİ FİŞ B.A. NOKTASIZ 6.3 (0.80) =DP=	0.80	0.60±0.1	-----	(CuZn30) Pirinç / Brass	-	-	-
TD 2130.80 RP	TIRNAKLI DİŞİ FİŞ B.A. NOKTASIZ 6.3 (0.80) =RP=	0.80	0.60±0.1	-----	(CuZn30) Pirinç / Brass	-	-	-
TD 2130.80 RPK	TIRNAKLI DİŞİ FİŞ B.A. NOKTASIZ 6.3 (0.80) =RPK=	0.80	0.60±0.1	-----	(CuZn30) Pirinç / Brass	+	-	-

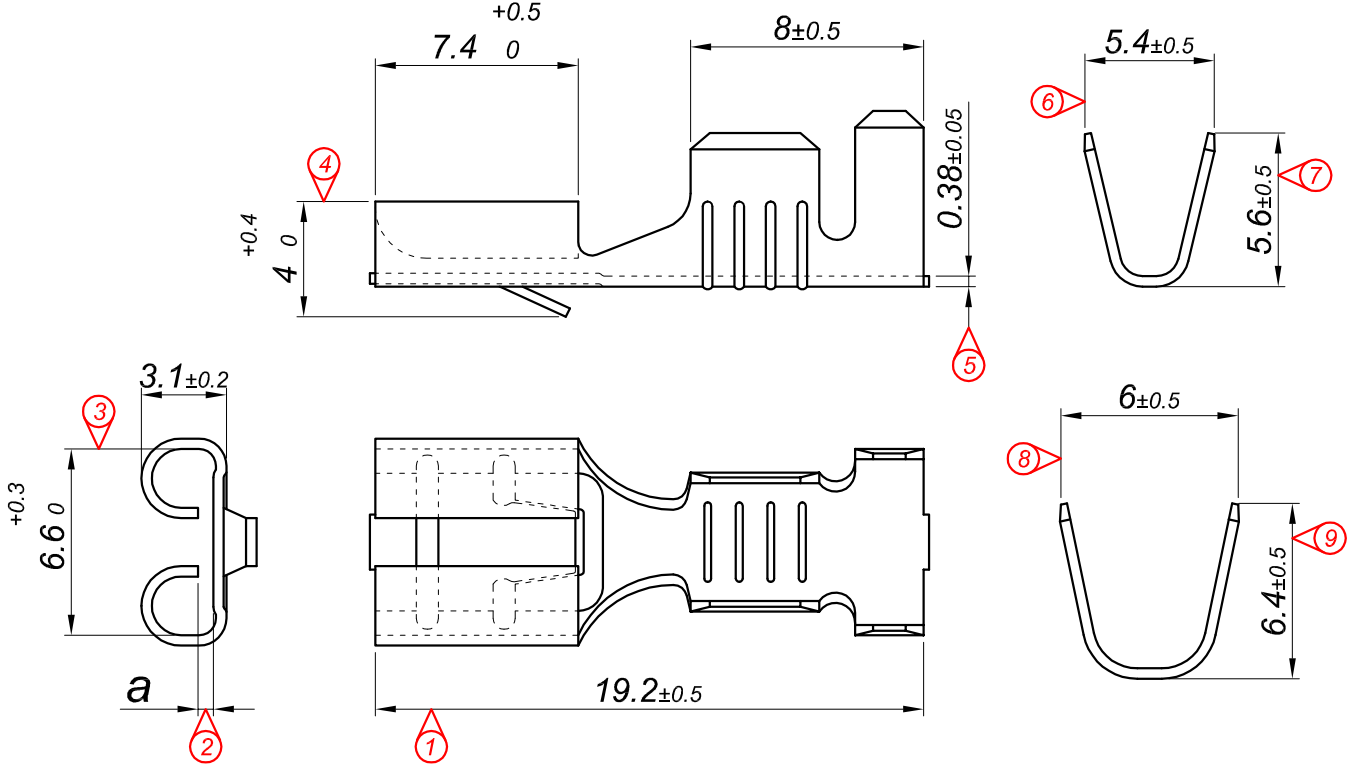

Perspektif
Perspective

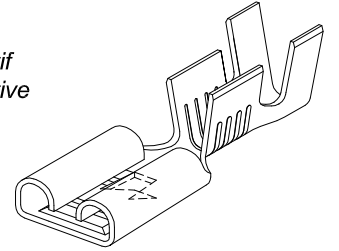

Kalıp çıkış yönü
Mold output direction

Makara açılım yönü
Reel opening direction

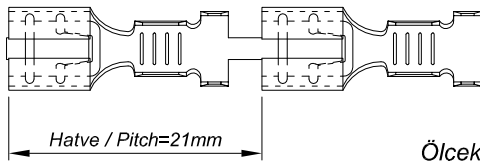

Ölçek
Scale : 2 / 1

Kablo Kesiti

Wire Section : 2.50 - 6 mm²

Resim üzerinden ölçü almayınız
do not measure on drawing

Tarih / Date	07.07.2011	İmza /Signature	Ölçek /Scale			
Çizen / Desing	M.Yağcı					
Onay / Approval	S.Gölcük		5 / 1	No	Değişiklik / Revision	Tarih/Date
	Parça Adı: Part Name	TIRNAKLI DİŞİ FİŞ BÜYÜK AYAK NOKTASIZ 6.3			Parça Kodu: Part Code	TD 2130